

MD630

16 cv

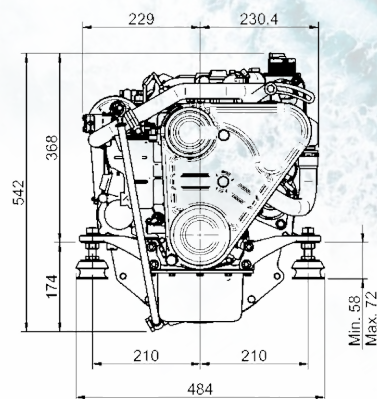
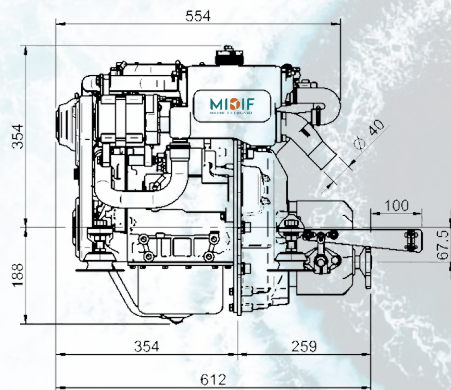
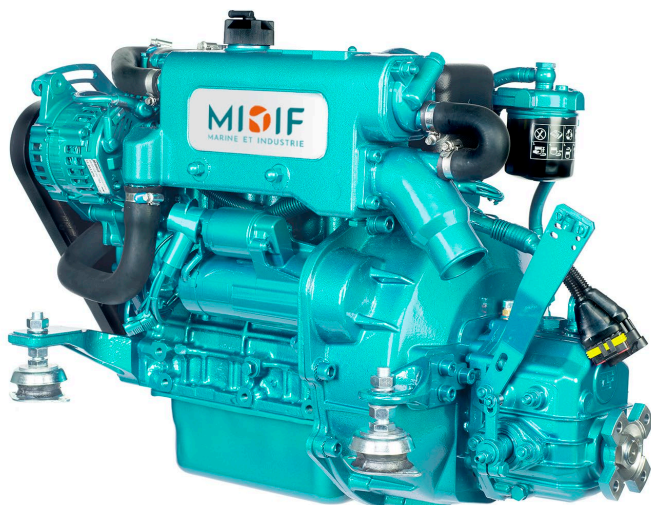

MD630 avec inverseur TMC 40P

SPÉCIFICATIONS

Type	Diesel 4 temps	Système d'injection	Mécanique et indirect
Nombre de cylindres	2 en ligne	Refroidissement	Par échangeur de température
Alésage x course	76 x 70 mm	Système électrique	12 V - démarreur 1,2 KW - Alternateur 75 A
Cylindrée totale	635 cc	Angle maximum d'installation	25°
Ratio de compression	23 : 1	Diamètre intérieur de la durite d'eau	20 mm
Puissance maximum	16 CV / 11,8 KW	Diamètre intérieur de la durite d'aspiration gazoil	8 mm
Puissance en continue	14,4 CV / 10,6 KW	Diamètre intérieur de la durite de retour gazoil	5 mm
Tour/minute maximum	3600		

TABLEAU DE BORD

Compte-tour avec compteur horaire

Jauge de température

Voyant de préchauffage

Alarme batterie faible

Alarme haute température

Alarme basse pression d'huile

Clef de contact (5 positions)

Dim. : 205 x 155 mm

en option : tableau de luxe



ÉQUIPEMENTS

de série

3 mètres de faisceau électrique

Tableau d'instrumentation

Suspensions souples

Pompe de vidange huile moteur

Manuel d'instruction et de pièces détachées

en option

Tableau d'instrumentation de luxe

Kit chauffe-eau

Keel cooling

Installation bipolaire 12 V

Poulie avant

Rallonge électrique de 4 à 24 m

ACCESSOIRES

- Filtre à eau
- Filtre gazoil avec séparateur
- Poignée de commande
- Ligne d'arbre
- Bague hydrolube
- Hélice
- Système d'échappement

INVERSEUR

Modèle	Twin Disc Technodrive TMC 40P	Twin Disc Technodrive TMC 60A
Type	mécanique	mécanique
Angle	0°	7°
Ratio de réduction (plaisance)	2 : 1 - 2,6 : 1	2 : 1 - 2,45 : 1
Poids moteur + inverseur	106 kg	111 kg