

MD4990L

76 cv

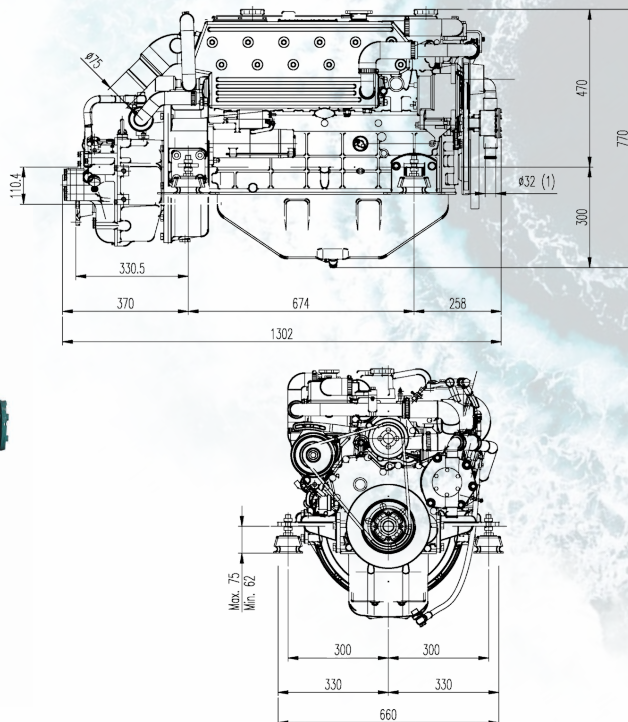
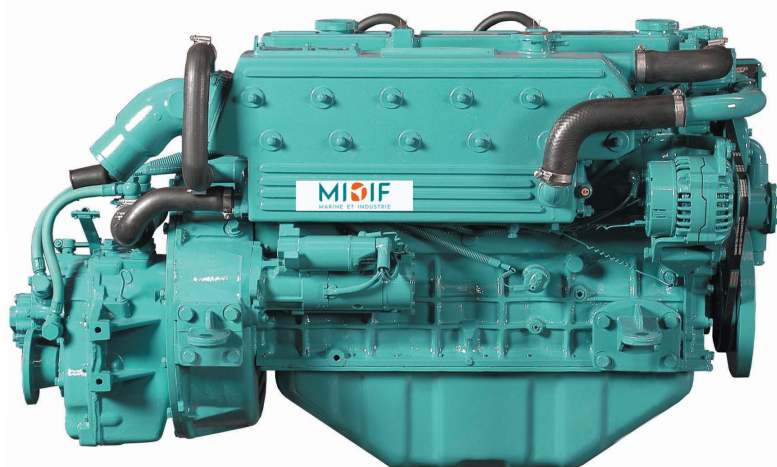

MD4990L avec inverseur TM 93

SPÉCIFICATIONS

Type	Diesel 4 temps	Système d'injection	Mécanique et indirect
Nombre de cylindres	6 en ligne	Refroidissement	Par échangeur de température
Alésage x course	94 x 120 mm	Système électrique	12 V - démarreur 3 KW - Alternateur 95 A
Cylindrée totale	4996 cc	Angle maximum d'installation	12°
Ratio de compression	22 : 1	Diamètre intérieur de la durite d'eau	32 mm
Puissance maximum	76 CV / 56 KW	Diamètre intérieur de la durite d'aspiration gasoil	8 mm
Puissance en continue	68,5 CV / 50,4 KW		
Tour/minute maximum	2300		

TABLEAU DE BORD

- Compte-tour avec compteur horaire
- Jauge de température
- Jauge de pression d'huile
- Voltmètre
- Voyant de préchauffage
- Alarme batterie faible
- Alarme haute température
- Alarme basse pression d'huile
- Clef de contact (5 positions)
- Dim. : 255 x 160 mm



ÉQUIPEMENTS

de série

- 3 mètres de faisceau électrique
- Tableau d'instrumentation
- Suspensions souples
- Pompe de vidange huile moteur
- Manuel d'instruction et de pièces détachées

en option

- Tableau d'instrumentation de luxe
- Double tableau de bord 12 V
- Kit chauffe-eau
- Keel cooling
- Installation bipolaire 12 V
- Poulie avant
- Rallonge électrique de 4 à 24 m

ACCESSOIRES

- Filtre à eau
- Bague hydrolube
- Filtre gasoil avec séparateur
- Hélice
- Poignée de commande
- Système d'échappement
- Ligne d'arbre

INVERSEUR

Modèle	Twin Disc Technodrive TM 93	Twin Disc Technodrive TM 93A
Type	hydraulique	hydraulique
Angle	0°	8°
Ratio de réduction (plaisance)	2,09 : 1 - 2,40 : 1	2,09 : 1 - 2,40 : 1
Poids moteur + inverseur	468 kg	468 kg